

INFLUENCE

Storage unit

Élément de rangement

Elemento de ordenación

Aufräumelement

90 x 30 x 46 cm

991 724 - 991 722 - 992 047

INFL-WST-A07-A

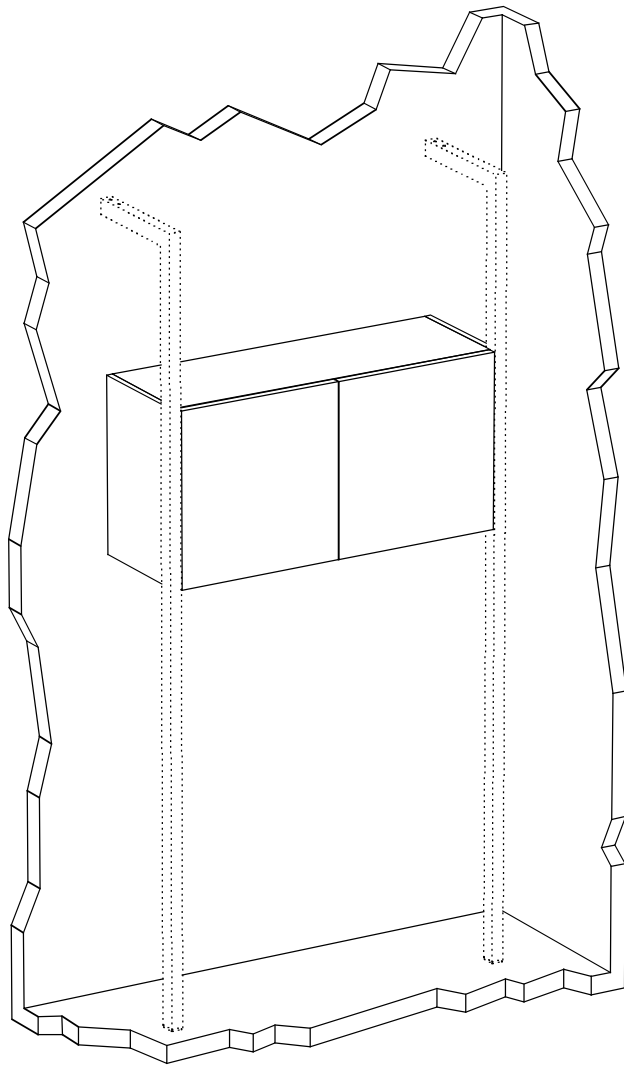
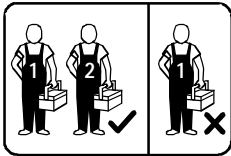

habitat 

Components / Compositants / Componentes / Bestandteile

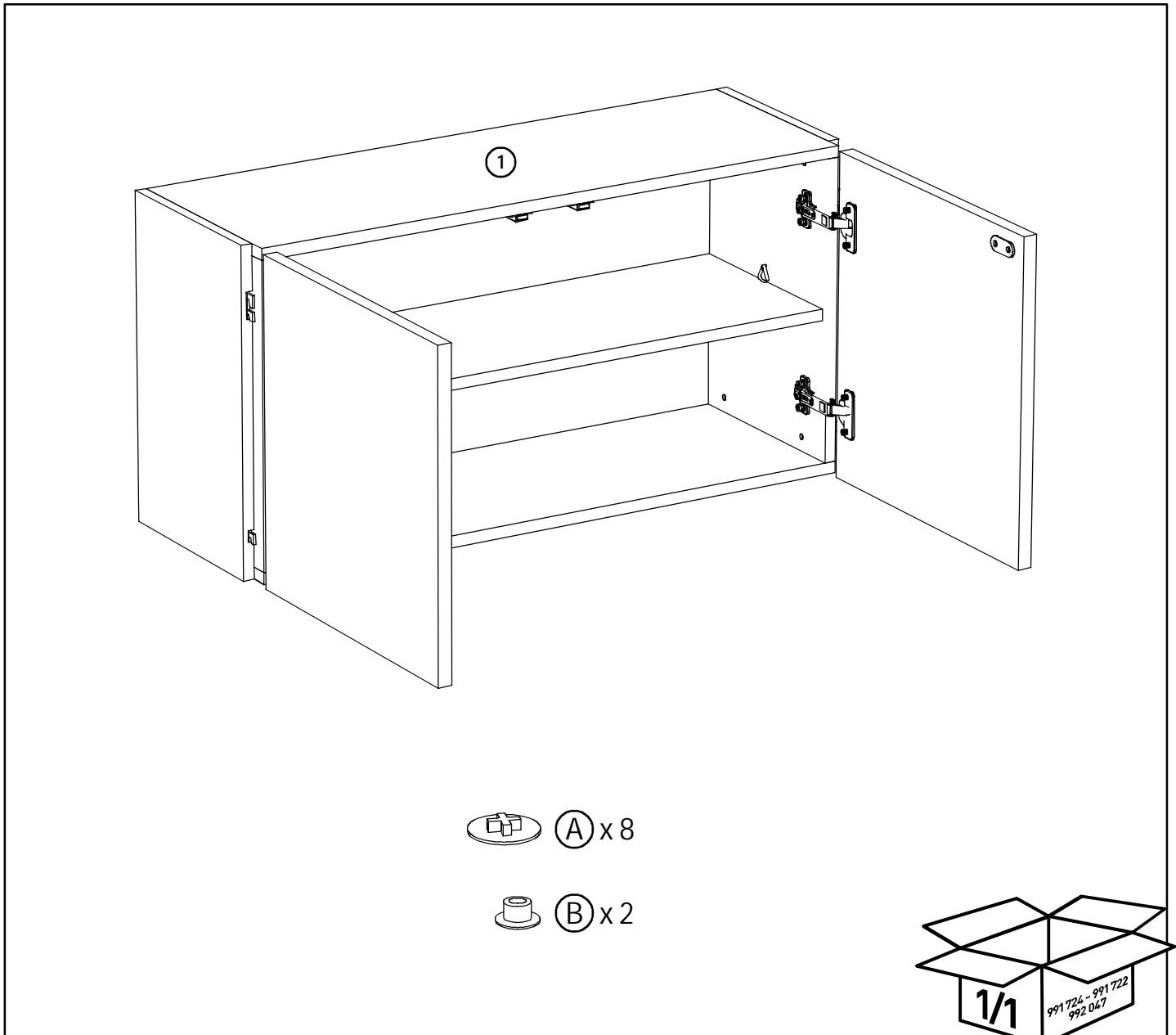

 (A) x 8

 (B) x 2

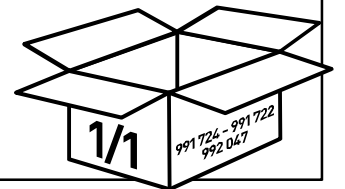

French legislation / Législation française / Legislacion francesa / Französische Gesetzgebung

Structure en contreplaqué avec laque satinée en rouge, blanc ou noir. Intérieur mélaminé noir.

Plan to assemble the furniture as near as possible to the place you intend it to be used. Do not place your furniture directly in front of radiators, fires, or any source of direct heat. Ensure that the surface on which you are assembling furniture is clean and flat. Before commencing assembly, please identify all components. Do not discard the packaging until the unit is fully assembled to ensure that no fittings or components are disposed of.

Planifiez d'assembler le meuble aussi près que possible de l'endroit où vous voulez l'installer. Ne pas placer les meubles directement devant un radiateur ou une autre source de chaleur vive. Assurez-vous que la surface sur laquelle vous effectuez le montage soit propre et plane. Avant de débiter le montage, identifiez tous les composants à l'aide de la notice. Afin de ne pas égarer de composants, ne jetez pas l'emballage avant d'avoir terminé le montage complet.

Ensamblar el mueble lo mas cerca posible del lugar donde lo quiere instalar. No colocar los muebles directamente delante de un radiador o de otra fuente de calor vivo. Asegurese que la superficie sobre la cual efectua el montaje este limpia y sea plana. Antes de iniciar el montaje, identifique todos los componentes con ayuda de la nota. Para no perder los componentes, no tirar el embalaje antes de haber terminado el montaje completo.

Bauen Sie das Möbelstück in der Nähe seines künftigen Standortes zusammen. Die Möbelstücke nicht direkt vor einem Heizkörper oder einer anderen Wärmequelle aufstellen. Vergewissern Sie sich, dass die Fläche, auf der Sie den Zusammenbau vornehmen, eben und sauber ist. Überprüfen Sie vor dem Zusammenbau, ob alle Schrankteile gemäß Montageanleitung vorhanden sind. Damit keine Bauteile verloren gehen, sollten Sie die Verpackung erst nach dem Zusammenbau wegwerfen.

1

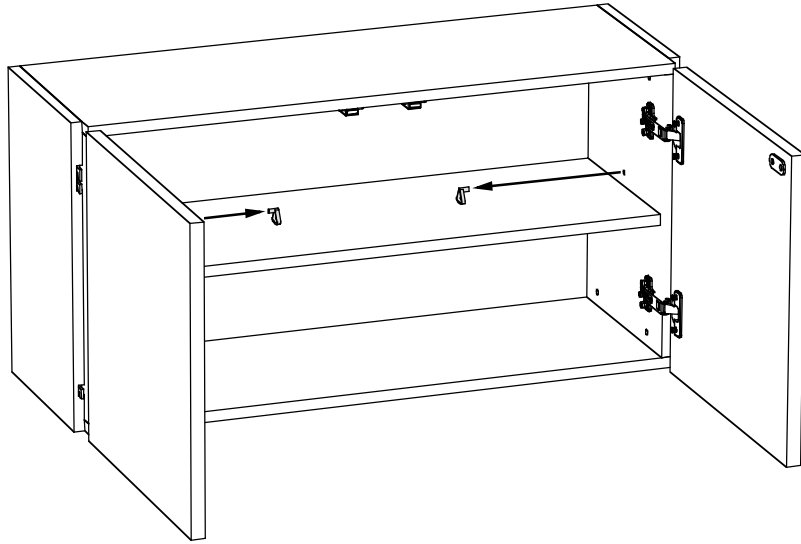

2

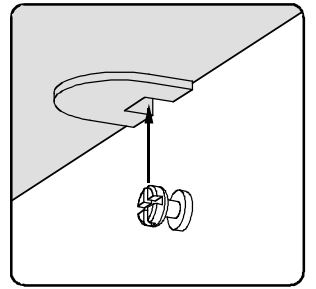
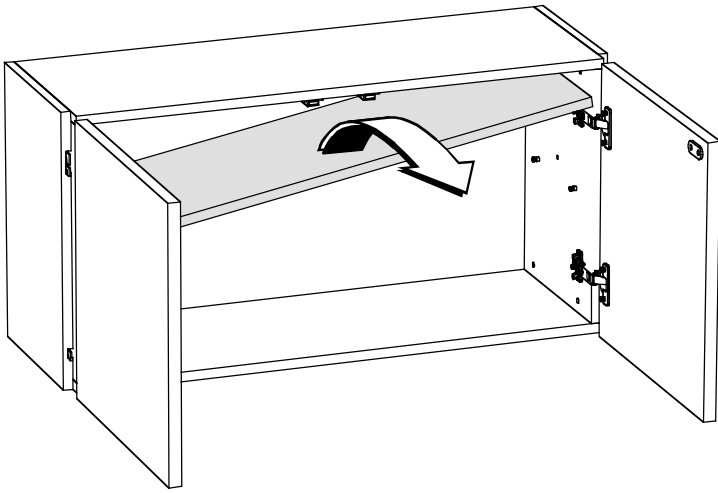

3

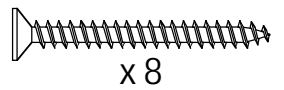
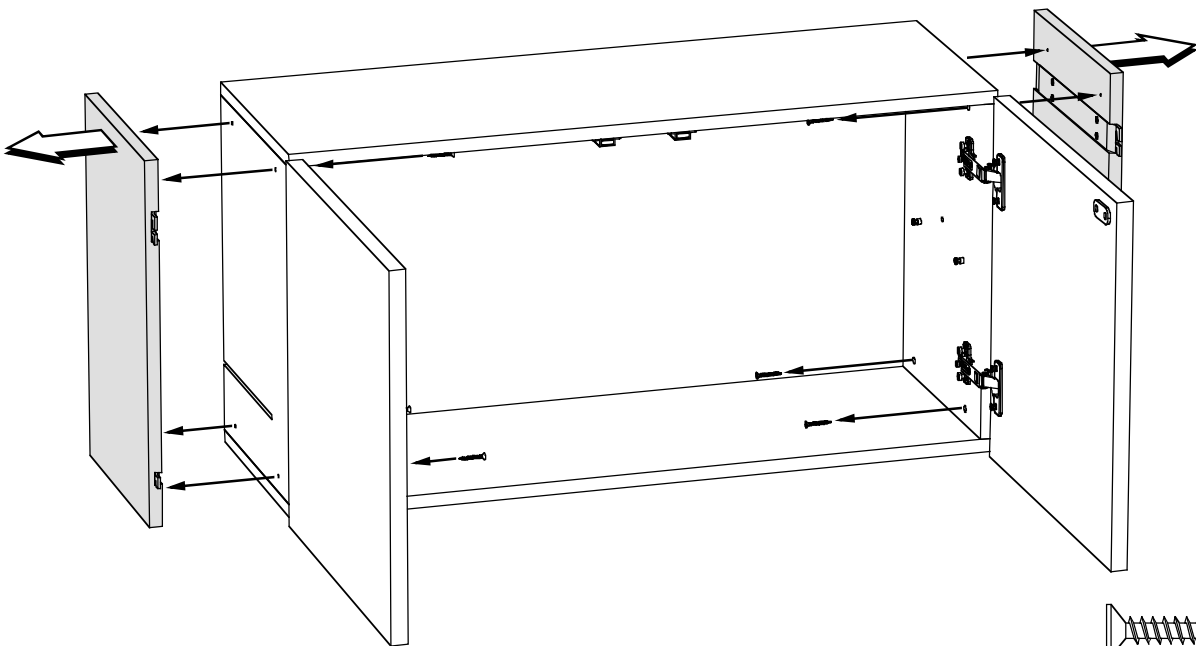

4

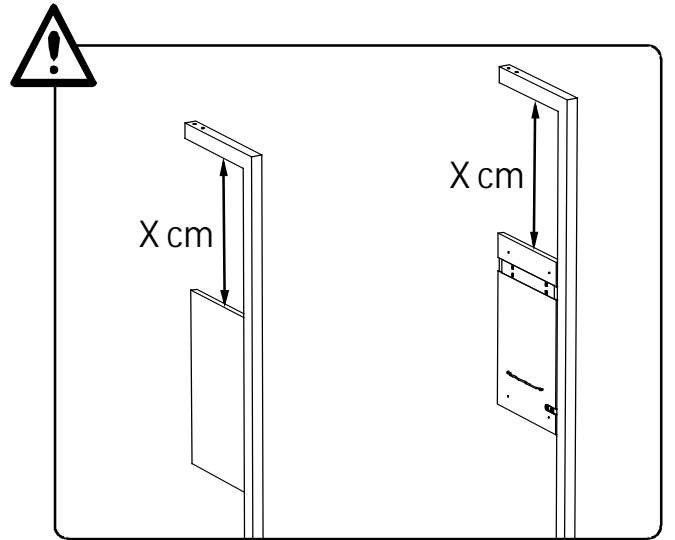
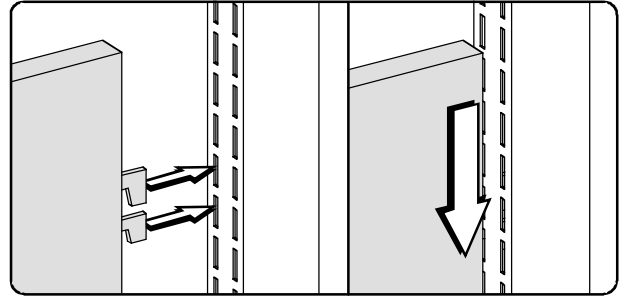
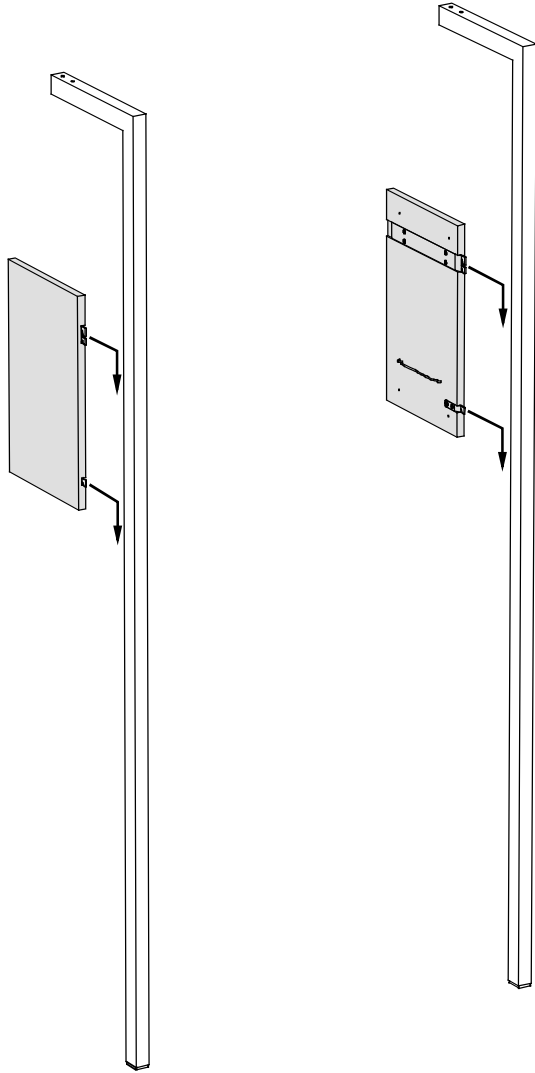

5

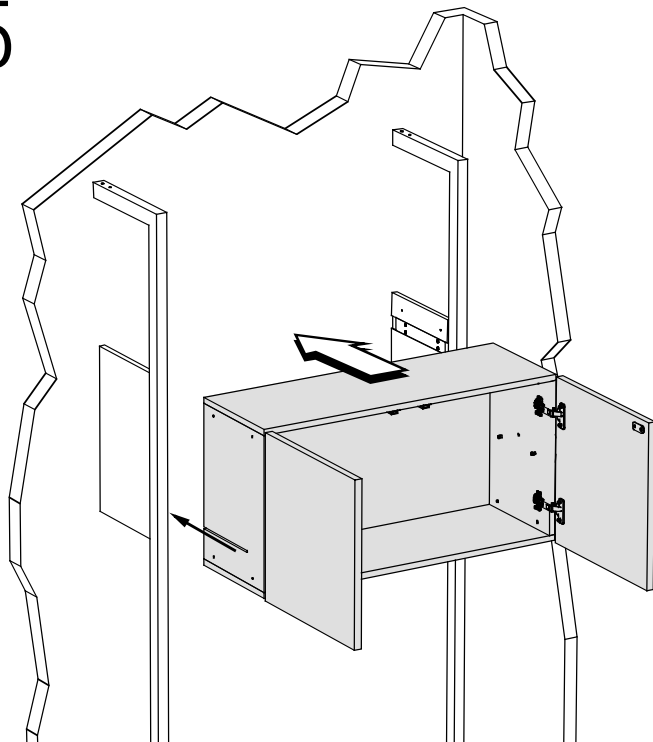

6

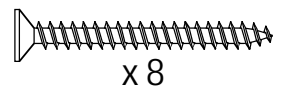
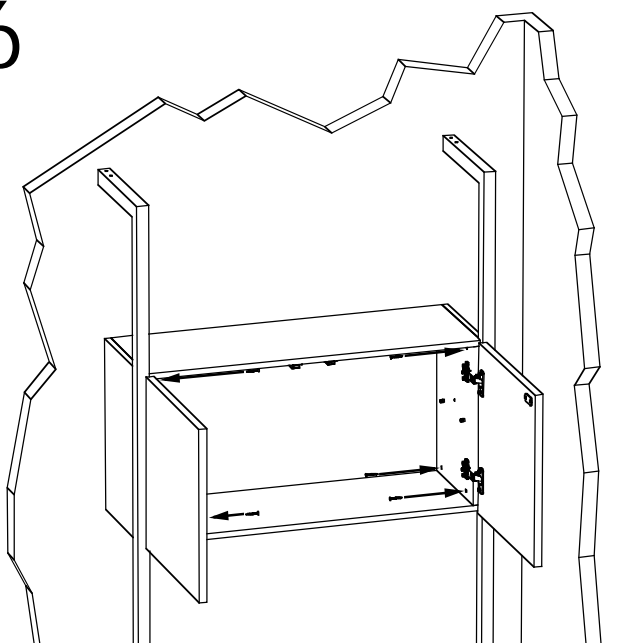

7

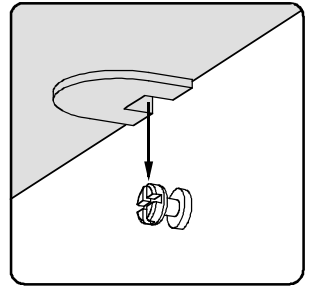
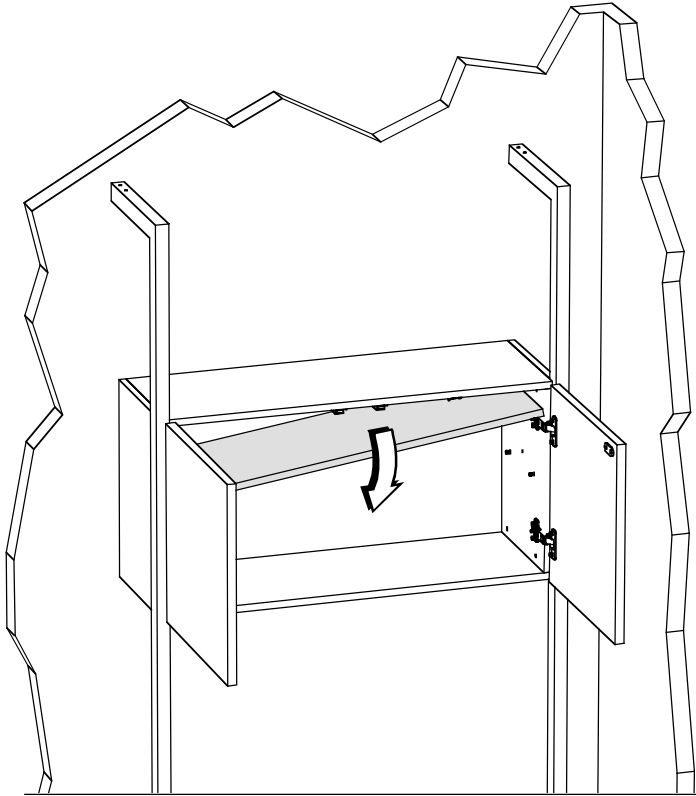

8

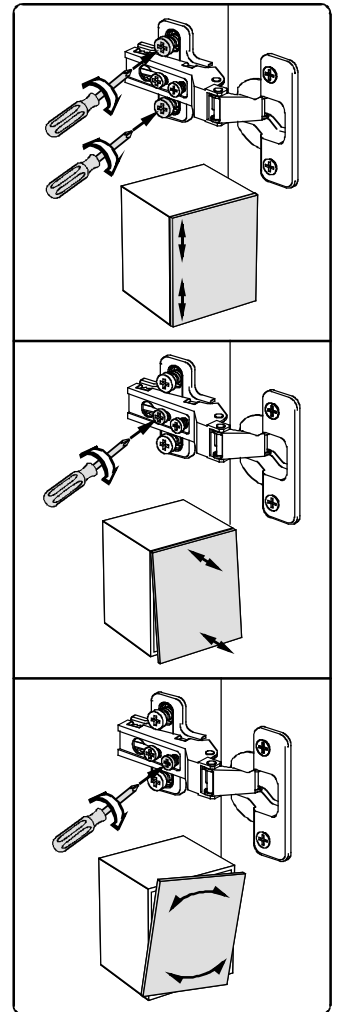
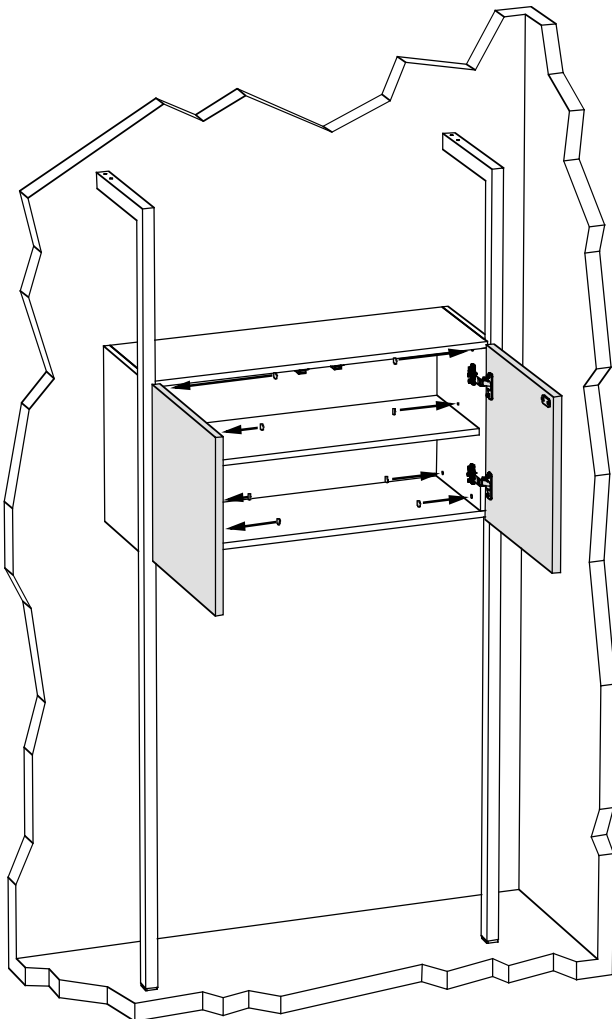

 (A) x 8

 (B) x 2

CARE INSTRUCTIONS / ENTRETIEN / COSEJOS DE MANTENIMIENTO / PFLEGEHINWEISE

Cleaning and care of high gloss surfaces.

Regular dusting with a dry cloth will keep your units clean.

Wipe clean with a damp cloth.

Do not allow spillages to sit on the surface for long.

To remove stubborn stains, wipe over with a damp cloth and washing up liquid.

Do NOT use abrasive cleaners.

Do NOT clean with the following or products containing the following: Acetone (eg nail varnish remover), Ammonia (eg bleach) or Sodium hydroxide (eg Caustic soda, drain and oven cleaners). In the event of accidental contact rinse thoroughly with water.

To remove stains and small scratches use a car polish or light cutting compound.

Use place mats to protect the surface from moisture and heat.

If for any reason you should have problems with your Habitat product please contact the store from which you purchased your product.

If you have any comments or suggestions regarding this product, assembly instructions or service received, please enquire at your nearest store or contact us on our website at:

www.habitat.net or write to this address:

HABITAT UK 42-46 PRINCELET STREET LONDON E1 5LP U.K.

Nettoyage et entretien des surfaces ultra brillantes

Dépoussiérez régulièrement avec un chiffon sec.

Nettoyer avec un chiffon humide.

En cas de déversement accidentel, veillez à ce que la substance renversée reste le moins longtemps possible en contact avec la surface.

Pour les tâches rebelles utilisez un produit vaisselle liquide.

Ne pas utiliser de nettoyeurs abrasifs.

Ne pas nettoyer avec les produits suivants ou d'autres produits contenant :

acétone (par ex. dissolvant pour vernis à ongles) ou hydroxyde de sodium

(par ex. soude caustique, déboucheur ou décapant pour four). En cas de contact

accidentel, rincez soigneusement à l'eau claire.

Pour éliminer les tâches et les petites égratignures, utilisez un produit lustrant pour

voitures ou un composite pour matériaux peu épais.

Utilisez des sets de table pour protéger la surface contre l'humidité et la chaleur.

Si pour une raison quelconque vous rencontrez des problèmes avec votre produit

Habitat, veuillez s'il vous plaît contacter le point de vente où vous avez acheté votre produit.

Si vous avez des commentaires ou suggestions quelconques à faire au sujet de ce produit,

sur les instructions de montage ou nos services, veuillez vous adresser à votre point de

vente le plus proche ou nous contacter sur notre site Web : www.habitat.net ou nous

écrire à l'adresse suivante :

HABITAT FRANCE SERVICE CLIENTS - 4 AVE DE LA PATELLE - BP 57 -

ZA LES BELLEVUES 95612 CERGY PONTOISE CEDEX

Limpieza y cuidado de superficies brillantes.

Limpie el polvo regularmente con un trapo seco.

Limpiar con un trapo húmedo.

No deje derrames de ninguna sustancia en contacto con la superficie durante mucho tiempo.

Para las manchas rebeldes utilice un producto para limpiar a de vajilla líquido.

No utilizar productos de limpieza abrasivos.

No limpiar con las siguientes sustancias ni con productos que contengan las siguientes sustancias: acetona (por ejemplo quitaesmalte), amoníaco (por ejemplo lejía), hidróxido de sodio (por ejemplo sosa cáustica, desatascadores, limpiadores para hornos). En caso

de contacto accidental con cualquiera de estas sustancias, enjuagar bien con agua.

Para eliminar manchas y pequeños arañazos utilice un abrillantador para coche o un

lubricante para herramientas de corte.

Utilice salvamanteles para proteger la superficie de la humedad y el calor.

Si por cualquier motivo tuviera algún problema con su producto Habitat, póngase en contacto con la tienda donde lo compró. Si desea hacernos algún comentario o sugerencia

acerca de este producto, sus instrucciones de montaje o la calidad del servicio recibido,

pregunte en su tienda Habitat más cercana o póngase en contacto con nosotros a través

de nuestro sitio web, www.habitat.net, o escribanos a la siguiente dirección:

HABITAT SPAIN COMPAÑIA DE EQUIPAMIENTOS DEL HOGAR HABITAT, S.A.

AVDA. DIAGONAL, 4213a, 08008 BARCELONA

Reinigung und Pflege hochglänzender Oberflächen

Regelmäßig mit einem trockenen Tuch Staub wischen.

Mit einem feuchten Tuch reinigen.

Verschüttete Flüssigkeiten so schnell wie möglich von der Oberfläche entfernen.

Für hartnäckige Flecken etwas flüssiges Spülmittel verwenden.

Keine Scheuermittel benutzen.

Nicht mit den folgenden Stoffen bzw. Produkten reinigen, die diese Stoffe enthalten:

Azeton (z.B. Nagellackentferner), Ammoniak (z.B. Bleichmittel), Natriumhydroxid

(z.B. Ätznatron, Abfluss- und Backofenreiniger). Bei versehentlichem Kontakt gründlich

mit Wasser abspülen.

Zur Entfernung von Flecken und kleinen Kratzern eine Autopolitur oder eine milde

Schneidflüssigkeit verwenden.

Platzsets verwenden, um die Oberfläche vor Feuchtigkeit und Wärme zu schützen.

Falls Sie Probleme mit Ihrem Habitat-Produkt haben sollten, wenden Sie sich bitte an das

Geschäft, in dem Sie das Produkt gekauft haben. Bei Kommentaren oder Vorschlägen zu

diesem Produkt, der Montageanleitung oder dem Service, den Sie erhalten haben,

wenden Sie sich bitte an das nächste Habitat-Geschäft. Sie können auch über unsere

Website www.habitat.net mit uns Kontakt aufnehmen oder sich schriftlich unter der

folgenden Adresse an uns wenden:

HABITAT DEUTSCHLAND GMBH BERLINER ALLEE 15, 40212 DÜSSELDORF